

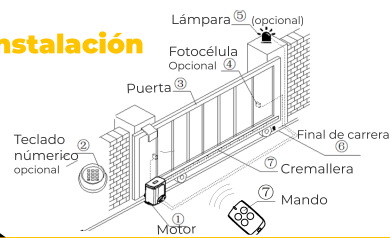

- Motor Electromecánico
- Puertas correderas menor a 1500Kg
- Múltiples transmisores
- Conexión de fotocélulas o infrarrojo
- Marcha y Parada

Esquema de Instalación



⚠ ADVERTENCIAS

1. Asegúrese de que la puerta deslizante esté correctamente instalada, que el riel de la puerta esté horizontal, y que la puerta se pueda mover manualmente sin problemas antes de instalar el motor.
2. Para garantizar el funcionamiento normal del motor y proteger los cables contra daños, entierre el cable de alimentación y el cable de control por separado con dos tubos de PVC.
3. Asegúrese de que no haya nadie cerca del motor principal o la puerta cuando se opera el interruptor y, por lo general, es necesario examinar la estabilidad de la instalación. Deje de usarlo temporalmente si el motor principal necesita reparación o regulación.
4. Antes de instalar el motor, asegúrese de que el motor y todos los componentes tengan un buen desempeño mecánico y que la puerta pueda operarse de manera manual con facilidad.
5. Revise si la puerta opera de manera normal cada mes.
6. Por su seguridad, cada puerta debe estar equipada con un sensor infrarrojo, el cual debería ser inspeccionado con regularidad.

1. Dimensiones

-Motor

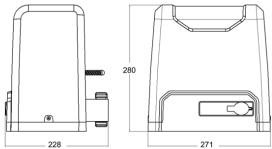

-Soportes del montaje

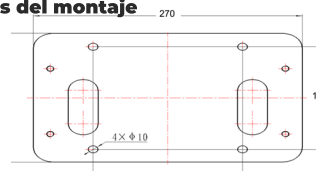

-Pedestal de concreto

Tamaño preferible de 400 mm x 250 mm, con profundidad de 200 mm por adelantado

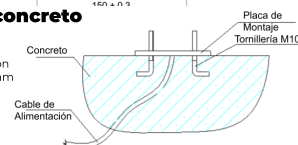

2. Instalación de motor, cremalleras, final de carrera

Del motor

1. Desmonte la carcasa de plástico en el motor principal antes de la instalación y mantenga los sujetadores pertinentes adecuadamente.
2. Prepare la línea de alimentación para conectar la placa de montaje al motor principal (el número de cables de alimentación no debe ser inferior a 3 hilos, el área del conductor del cable debe ser superior a 1,5 mm² y la longitud debe ser determinada por usuarios de acuerdo a la situación en el lugar de instalación)
3. Desbloquee el motor principal antes de la instalación; el método de desbloqueo es: inserte la llave, abra la barra de liberación manual hasta que gire 90° como se muestra en la imagen, Luego gire el engranaje de salida y el engranaje se puede girar fácilmente

Cremalleras

1. Coloque los tornillos en la puerta.
2. Coloque la cremallera al final, y asegúrese de que encaje correctamente con los engranajes del motor.
3. Manualmente mueve la puerta (la puerta debe moverse sin problemas una vez el motor esté desbloqueado), asegúrese de que entre el engranaje del motor y la cremallera haya una holgura de 1 mm a 2 mm
4. Aplique soldadura a cada tornillo que sujeta la cremallera con la puerta (a cada tornillo se le debe aplicar un punto de soldadura)
5. Asegúrese de que la cremallera describa en una línea recta
6. Confirme una vez más que el movimiento de la puerta es continuo y sin trabas

Final de carrera resorte

La posición del switch debe asemejarse a la descrita en la siguiente imagen.

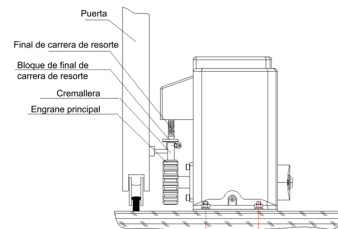

La instalación de los bloques de final de carrera deben colocarse en la cremallera como se indica en la siguiente imagen.



⚠ IMPORTANTE

- a- Para garantizar la seguridad, los bloques de seguridad deben instalarse tanto al final del recorrido de la puerta como al principio, para garantizar que la puerta no se descarrille.
- b- Asegúrese de que el motor principal y sus todos sus componentes están en buenas condiciones, también recuerde que la puerta debería moverse sin problemas cuando se opera de manera manual.
- c- Debe instalarse un breaker para cortocircuito, y tiene que estar instalado en un lugar visible cercano a la puerta, la altura mínima de instalación es de 1.5m para que no sea manipulado por niños.

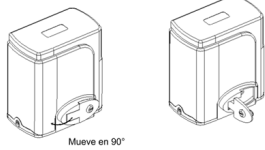

3. Unidad de Control

- Cableado

- 1- Conecte la alimentación de la línea en L y el el neutro en N, la alimentación debe ser de 220V AC/50Hz o 110V AC/60Hz, PE se refiere a tierra y N a neutro.
- 2- Conecte la lámpara debe ser del mismo voltaje que la alimentación 220V AC/50Hz o 110V AC/60Hz
- 3- Conecte el motor a MOT2 al cable de Reversa, MOT1 al de Marcha y conecte MOTCOM al cable común.
- 4- conecte el capacitor a MOTCAP

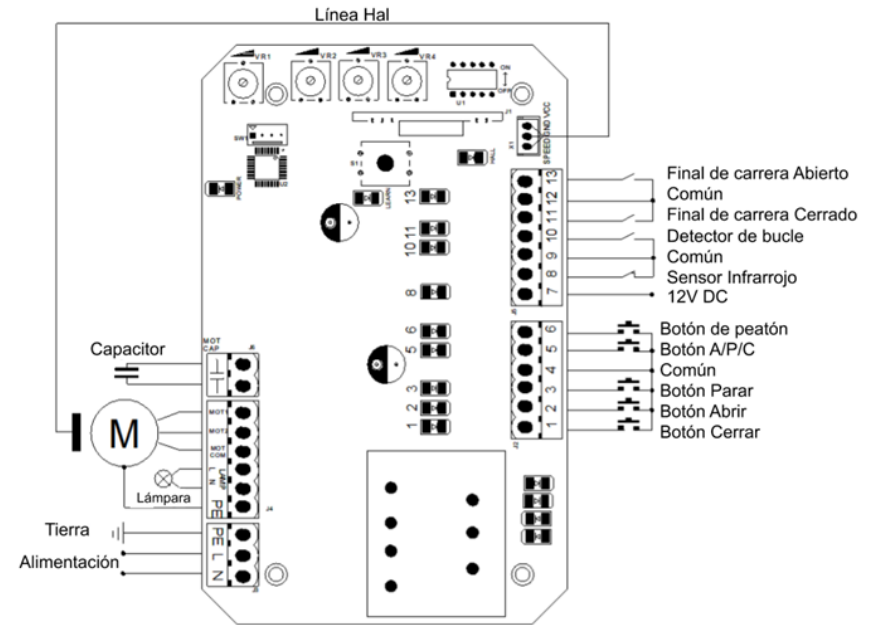

- Entradas y salidas

Número	Terminal
Terminal J2 (acompañado con leds indicadores)	
1	Botón de cierre de puerta (N.A) (Normal Abierto)
2	Botón de apertura de puerta (N.A) (Normal Abierto)
3	Botón de parada de puerta (N.A) (Normal Abierto)
4	COMÚN de botonera
5	Botón de bucle Abrir/Parar/Cerrar (Normal Abierto)
6	Botón para peatón (permite que la puerta abra un metro solamente)
Terminal J2 (acompañado con leds indicadores)	
7	Salida 12V 100mA
8	Entrada de la fotocélula (N.C) (normal cerrada) Si no se usa cortocircuite esta entrada con 9 (tierra GND)
9	tierra GND
10	Detector de bucle (Sensor de resorte) (N.A) (Normal abierto) una vez detectado un vehículo por el sensor, la puerta abrirá inmediatamente, una vez el vehículo haya pasado, la puerta cerrará automáticamente. Cuando la puerta está parada, el sensor mantendrá este estado si un vehículo es detectado, de igual manera una vez haya pasado el vehículo la puerta se cerrará.
11	Final de carrera de cierre
12	Común para los finales de carrera
13	Final de carrera de apertura

ECO-C1500



- Motor Electromecánico
- Puertas correderas menor a 600kg
- Múltiples transmisores
- Conexión de fotocélulas o infrarrojo
- Marcha y Parada

- Funciones de ajuste

Los parámetros de la tarjeta pueden controlarse haciendo uso de los potenciómetros y interruptores dip dispuestos en la placa, para adaptarse a distintos modos de operación.

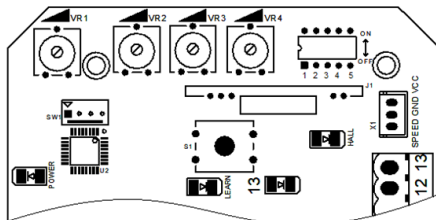

- Otros elementos

Potenciómetro	Descripción
VR1	Cuando la función regrese al encontrarse con un obstáculo esté activa (Interruptor DIP número 5 apagado, y el motor tenga la línea hall instalada). Este potenciómetro regula la sensibilidad al encontrarse con un obstáculo, gírelo en sentido de las agujas del reloj para reducir la sensibilidad y en sentido contrario para aumentarla.
VR2	ajustar fuerza del freno en posición límite, gírelo en el sentido de las agujas del reloj para incrementar la fuerza y en sentido contrario para reducirla
VR3	Para un ajuste lento del ancho de la parada, gire el potenciómetro en sentido de las agujas del reloj para incrementar y al contrario para reducir el ancho de la parada
VR4	Para ajustar la fuerza del motor, gire el potenciómetro en sentido de las agujas del reloj para incrementar y al contrario para reducir la fuerza del motor

NOTA: La configuración por defecto es VR1, VR2, VR3, VR4 al máximo para que el usuario determine la configuración más apropiada
ADVERTENCIA: La fuerza del motor no debería ser muy excesiva, solo la suficiente para mover la puerta

Interruptor Dip	Descripción
1	Función de arranque suave (ON) Activada (OFF) Desactivada
2	Configuración de los finales de carrera (ON) Normal abierto (OFF) Normal cerrado
3	Tiempo automático de cierre
4	Tiempo automático de cierre
5	Función devolverse al toparse con un obstáculo (ON) Activada (OFF) Desactivada

Interruptor Dip		Descripción
Estado de 3	Estado de 4	
Apagado	Apagado	Función desactivada, sin cierre automático
Apagado	Encendido	Cierre luego de 12 segundos
Encendido	Apagado	Cierre luego de 24 segundos
Encendido	Encendido	Cierre luego de 36 segundos

NOTA:

Los interruptores 3 y 4 permiten seleccionar la duración de la parada antes de iniciar un cierre automático o deshabilitar la función por completo

4. Conexión de fotocélula o Infrarrojo

- Descripción del funcionamiento

Cuando el rayo infrarrojo es bloqueado por personas u objetos, la puerta abrirá inmediatamente por seguridad, la distancia recomendada entre el emisor y el receptor de la fotocélula debe ser de al menos dos metros (2m). Si decide conectar la fotocélula deberá remover la conexión entre 8 y 9 en el terminal J5

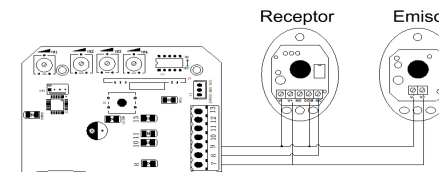

- Ajuste y Funcionamiento

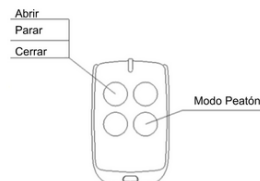

- Enlazar un mando adicional

Retire la carcasa del motor principal, retire la tapa de la unidad de control, pulsar el botón S1 por dos segundos, luego la luz indicadora "Learn" (aprender) encenderá. Presione dos veces un botón en el mando que desea enlazar, la luz "Learn" (aprender) parpadeará varias veces y luego apagará. Un máximo de 40 mandos pueden ser enlazados en esta unidad.

- Eliminar todos mandos

Mantener presionado el botón S1 por dos segundos, luego la luz indicadora "Learn" (aprender) encenderá, luego suelte hasta que la luz indicadora "Learn" (aprender) apague. Luego de realizar estos pasos todos los mandos habrán sido removidos.

MODO	Descripción
1 Botón	Las funciones principales (Abrir, Cerrar y Parar) son controladas por un solo botón de manera cíclica.

Problema	Razones posibles	Solución
La puerta no se puede abrir o cerrar normalmente, las luces no encienden	1.No tiene energía 2.El fusible se quemó 3.La tarjeta de control no tiene energía o el cable está dañado	1.Encienda la fuente de poder 2.Revise el fusible, cámbielo si está dañado 3.Revise el cable asegúrese
La puerta puede abrirse pero no cerrarse	1.La fotocélula tiene un problema 2.la fotocélula tiene un problema de montaje 3.La fotocélula está obstruida 4.La sensibilidad de obstáculos es muy alta	1.Si la fotocélula no está conectada asegúrese que 9 y 8 están conectados, Si está conectada asegúrese que la fotocélula es N.C 2.Asegúrese de que la fotocélula está colocada correctamente y alineada. 3.Elimine el obstáculo 4.Reduce la sensibilidad
El mando no funciona	1.La batería se agotó 2.El mando no está enlazado	1.Cambie la batería 2.Enlace el mando nuevamente
Al presionar abrir o cerrar no hay movimiento y el motor emite un ruido	1.La puerta tiene un fallo mecánico 2.El capacitor está mal conectado o dañado 3.El movimiento de la puerta no es suave	1.Ajuste como corresponda 2.Cambie o conecte bien el capacitor 3.Ajuste como corresponda
El breaker se disparó	Corto circuito en las líneas de alimentación	Revise el cableado
la puerta no se detiene donde corresponde	1.La posición de los finales de carrera es la incorrecta 2.el final de carrera está dañado	4.Compruebe el cableado de los finales de carrera 5.compruebe la distancia y si acciona el final de carrera 6.Compruebe el estado de los finales de carrera
El rango que alcanza el mando es corto	La señal es bloqueada	Conecte el receptor externo, 1.5 metros por encima del suelo
La puerta realiza la mitad del recorrido y se detiene o devuelve	1.La fuerza del motor no es suficiente 2.La sensibilidad de obstáculos es muy alta 3.La puerta está chocando contra un obstáculo	1.Ajuste VR4 2.Ajuste VR1 3.Elimine el obstáculo
La puerta se abre automáticamente	La función de cierre se ha encendido pero el motor tienen una dirección de funcionamiento incorrecta	Referirse a las secciones 4.3.5.1 y 4.3.5.2 de este manual para cambiar la dirección en la que abre la puerta